

EFFIZIENTE KONZEPTE FÜR  
OPTIMALEN MATERIALFLUSS

# KARTON- UND BEHÄLTER- FÖRDERTECHNIK



MAX DÖRR

[www.max-doerr.de](http://www.max-doerr.de)



## EFFIZIENTE KONZEPTE FÜR OPTIMALEN INNERBETRIBLICHEN MATERIALFLUSS

Vom Standardförderer bis zum Komplettsystem ist die MAX DÖRR GmbH Förderanlagen Ihr kompetenter Partner.

Die Funktionen der Karton- und Behälterfördertechnik umfassen Transportieren, Stauen, Verteilen, Sortieren, Ein- und Ausschleusen sowie Speichern.

Dank unserer durchdachten und ausgereiften Konstruktion profitieren Sie von effizienten und zuverlässigen Lösungen für Ihren Materialfluss von der Warenannahme über Kommission bis hin zum Warenausgang.

Mithilfe unserer Innovationskraft und unserem technischem Know-how können wir ganz spezifisch auf Ihre individuellen Anforderungen eingehen.



*Heber*

## AUSZUG AUS UNSEREM LIEFERPROGRAMM

- Rollenförderer
- Gurtförderer
- Riemenförderer
- Kettenförderer
- Gliederbandförderer
- Senkrechtförderer
- Edelstahlförderer
- Rollenkurven
- Gurtkurven
- Staurollenförderer
- Vereinzelnungen
- Ein-/ Ausschleusungen
- Verteilstationen
- Drehstationen
- Umsetzstationen
- Verfahrwagen
- Pneumatische Pusher
- Heber



*Rollenförderer*

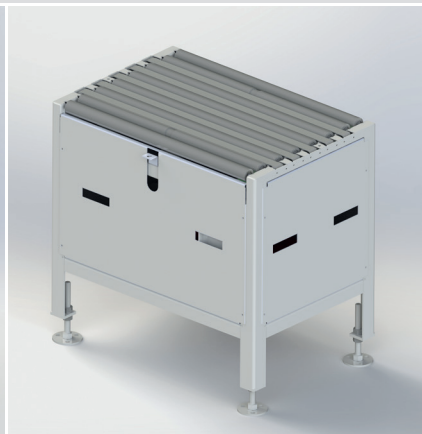

*Eckumsetzer*

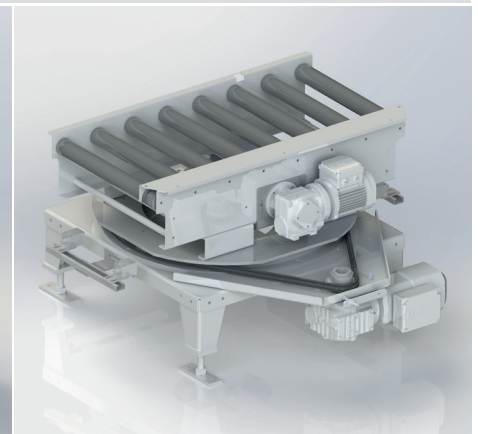

*Drehtisch*



KOMMISSIONIEREN  
AUCH VON  
**SEHR KLEINEN GEBINDEN**  
MÖGLICH!

MATERIALFLUSS  
AUCH AUF  
**ENGSTEM RAUM**  
SICHERSTELLEN!



SONDERWINKEL, -BREITEN,  
-RADIEN WIE AUCH  
**SONDERAUSSTATTUNGEN** SIND  
AUF ANFRAGE REALISIERBAR!



# WARUM MAX DÖRR

## PROBLEMLOS FÖRDERN MIT MODERNSTER TECHNIK

Als inhabergeführtes Familienunternehmen in dritter Generation vereinen wir sowohl Tradition als auch Innovation. Dank bereits 55 Jahren Erfahrung im Anlagenbau zählen wir zu den führenden Anbietern von fördertechnischen Lösungen für den innerbetrieblichen Stückguttransport.

Ob Komponentenfertigung oder auch die gesamte Projektierung – wir sind Ihr Ansprechpartner von der Beratung und Planung über die Konstruktion, Fertigung und Montage bis hin zur regelmäßigen Anpassung der Systeme.

### INDIVIDUELL UND KUNDENSPEZIFISCH

Wir beraten nach Ihren individuellen Bedürfnissen und fertigen mithilfe neuester Technologien gemäß den spezifischen Anforderungen.

### LANGLEBIG UND ZUVERLÄSSIG

Wir schreiben MADE IN GERMANY groß und setzen auf höchste Qualitätsstandards auf die man sich auch langfristig verlassen kann.

### FLEXIBEL UND SERVICEORIENTIERT

Als mittelständisches Unternehmen können wir dank eines modernen Maschinenparks und eigenen Serviceteams flexibel auf veränderte Kundenanforderungen reagieren.

## SIE HABEN FRAGEN?

**MAX DÖRR GmbH**  
Robert-Bosch-Straße 2  
75050 Gemmingen

+49 (0) 7267 / 9122-0  
info@max-doerr.de



**MAX DÖRR**

[www.max-doerr.de](http://www.max-doerr.de)